



Conheça toda a linha KaBuM! Smart
kabum.com.br/kabumsmart

MANUAL DO USUÁRIO

**ASPIRADOR DE PÓ
VERTICAL SEM FIO
KABUM! SMART LITE**

KSAV200

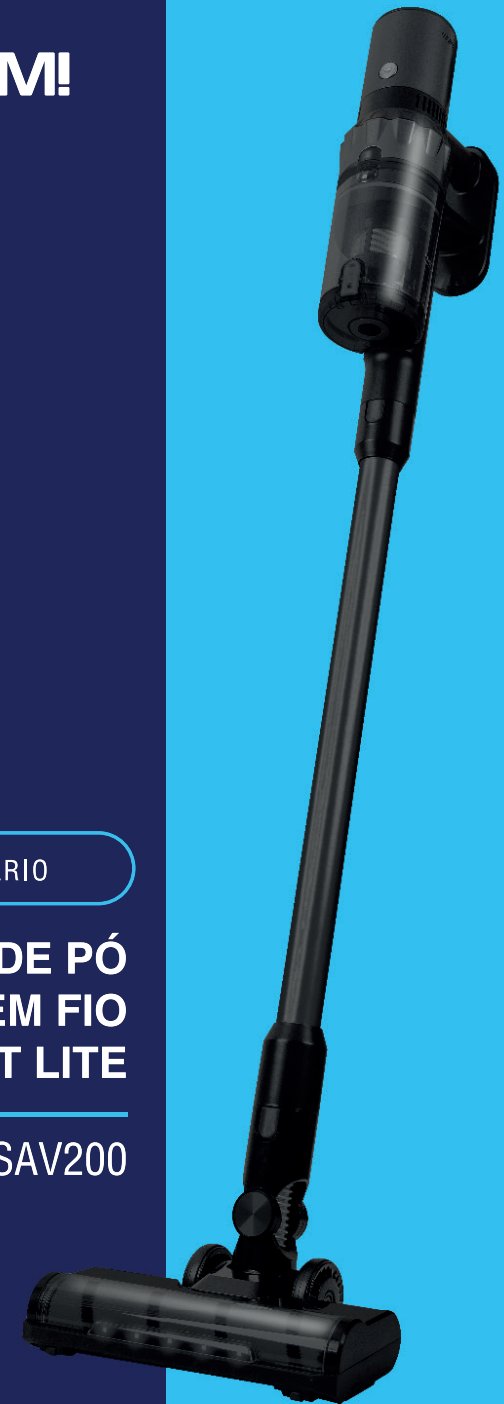

**A tecnologia não é só sobre o que está por vir
– é sobre transformar o AGORA.**

Na KABUM! smart, criamos soluções que colocam o futuro nas suas mãos, tornando sua rotina mais conectada, prática e eficiente. Seja para otimizar seu trabalho, automatizar sua casa ou elevar sua experiência no dia a dia, estamos aqui para juntos transformarmos possibilidades em realidade.

O futuro já chegou e ele está ao seu alcance. Junte-se a nós e faça parte dessa revolução.

KABUM! smart – O futuro, hoje.

Índice

1. Segurança	02
1.1. Segurança da Bateria:	02
1.2. Segurança do Dispositivo:	02
1.3. Segurança Geral:	02
2. Informações Gerais	03
2.1. Especificações Técnicas	03
2.2. Componentes do Produto e Conteúdo da Embalagem	04
2.3. Montagem do Produto	07
3. Instruções de Uso	09
3.1. Ligando o Produto	09
3.2. Níveis de Velocidade	09
3.3. Carregamento da Bateria	09
4. Limpeza e Conservação	10
4.1. Esvaziamento do Reservatório	10
4.2. Limpeza do Filtro HEPA	11
5. Problemas e Soluções	12
6. Garantia	13

1. Segurança

⚠ AVISO: As precauções básicas de segurança devem sempre ser observadas ao usar um aparelho elétrico, incluindo as seguintes para reduzir o risco de incêndio, choque elétrico ou ferimentos.

1.1 Segurança da Bateria:

- **Substituição:** Somente por técnicos especializados.
- **Manuseio:** Evitar contato com o líquido da bateria. Em caso de contato, lavar com água e procurar médico.
- **Carregamento:** Usar apenas o carregador original.
- **Remoção:** Retirar a bateria antes de descartar o dispositivo.
- **Condições de uso:** Não carregar em ambientes quentes ou úmidos. Não curto-circuitar, desmontar ou perfurar a bateria.
- **Armazenamento:** Manter fora do alcance de crianças.

1.2 Segurança do Dispositivo:

- **Uso:** Não usar o dispositivo danificado.
- **Limpeza:** Limpar com um pano seco. Não usar produtos químicos.
- **Ambiente:** Não usar em ambientes explosivos ou inflamáveis.
- **Manutenção:** Não tentar reparar o dispositivo por conta própria.
- **Temperatura:** Operar em temperaturas ambientes recomendadas.
- **Acessórios:** Usar apenas acessórios originais. Nunca coloque o aspirador em funcionamento sem os filtros. A ausência dos filtros causa danos irreversíveis ao motor de aspiração.

1.3 Segurança Geral:

- **Conexões:** Conectar o carregador em tomadas com aterramento.
- **Cabo:** Manusear o cabo com cuidado, evitando puxões e torções.
- **Superfícies:** Não utilizar o dispositivo em superfícies molhadas ou instáveis.
- **Prevenção de acidentes:** Desligar o dispositivo antes de realizar manutenções. Em caso de acidente ou quebra, desligue o produto da rede elétrica imediatamente.

- **Objetos estranhos:** Não inserir objetos no dispositivo. Antes de limpar, certifique-se de que não há objetos no chão que possam ser aspirador e danificar o aspirador.
- **Uso:** Este aparelho não se destina à utilização por pessoas (inclusive crianças) com capacidades físicas, sensoriais ou mentais reduzidas, ou por pessoas com falta de experiência e conhecimento, a menos que tenham recebido instruções referentes à utilização do aparelho ou estejam sob a supervisão de uma pessoa responsável pela sua segurança.
- Recomenda-se que as crianças sejam vigiadas para assegurar que elas não estejam brincando com o aparelho.

2. Informações Gerais

2.1 Especificações Técnicas



Material	Alumínio e Plástico ABS
Entrada de energia	Bateria de Lítio de 29.6 V
Corrente	4 A/h
Tensão	Bivolt 127/220V 50/60 Hz
Dimensões	106 x 23 x 21,8 cm
Peso Líquido do Produto	2,3 Kg
Fluxo de Ar	150 AW
Bateria	29.6V/2500mAh
Tempo de duração da bateria	Modo Eco: 70 min Modo Padrão: 30 min Modo Turbo: 15 min
Capacidade Máxima do Reservatório de Poeira	500ml
Potência Nominal	500W
Tempo de recarga	Aproximadamente 5 Horas
Ruído (máx.)	Modo Eco: 64dB Modo Normal: 69dB Modo Turbo: 88dB



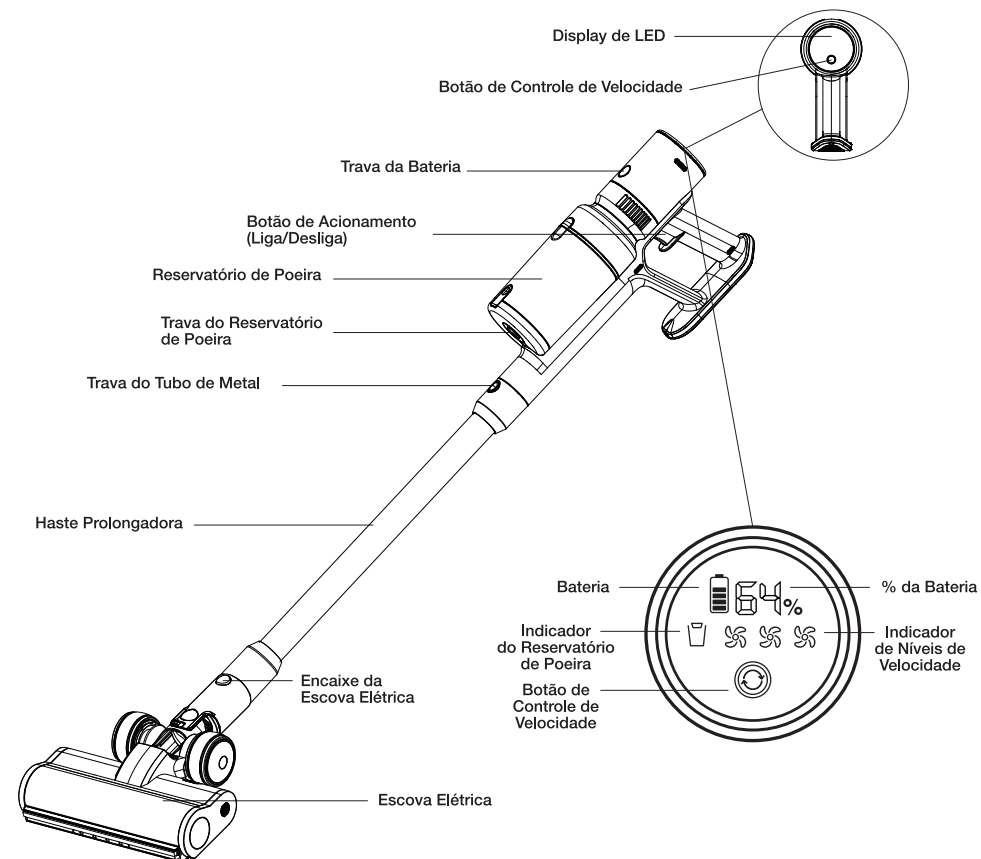

Tipo de Filtro	Filtro de Alta Eficiência (HEPA)
Sucção	Modo Eco: 6.2Kpa Modo Padrão: 9,5kPA Modo Turbo: 30kPA
Motor	BLDC - 500W

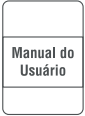
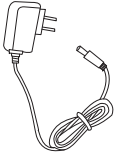
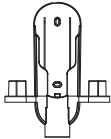
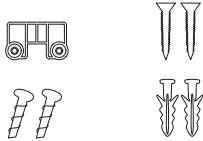
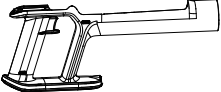
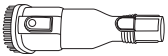
2.2 Componentes do Produto e Conteúdo da Embalagem

Por razões de transporte e embalagem, os itens são fornecidos desmontados. Siga as instruções contidas neste manual para realizar a montagem de seu produto.

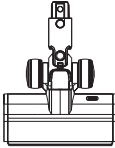
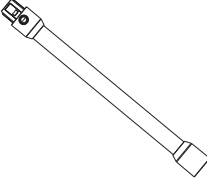
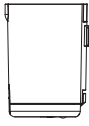

Quantidade	Item	Função
01	 Manual de Instruções do Usuário	Este documento contém todas as informações que você precisa saber sobre o seu produto. Guarde-o em um local seguro para referência futura.
01	 Cabo de Energia	O cabo de energia é usado para conectar a base à tomada. Ele fornece a energia necessária para carregar o aspirador quando ele está na base.
01	 Suporte de Parede para Carregamento	Serve para carregar e armazenar seu aspirador e acessórios de maneira prática e mantendo o equipamento sempre acessível.
01	 Kit de Montagem para o Suporte de Parede	Contendo 4 parafusos, 2 buchas e 1 trava de plástico, que servem para fixar com segurança o cabo de energia e o suporte do aspirador vertical na parede.
01	 Corpo do Aspirador com Alça	Todos os componentes do aspirador serão conectados nele, e também onde é acionado o botão de Liga/Desliga.
01	 Bocal com escova	Ideal para limpar superfícies delicadas, como estofados, cortinas e móveis. As cerdas ajudam a desprender a sujeira sem danificar os materiais.
01	 Bico Achatado Angulado	Projetado para alcançar cantos e frestas de difícil acesso, como entre móveis e rodapés. Garante precisão na limpeza.

Quantidade	Item	Função
01	 Escova de Limpeza	É utilizada para realizar a manutenção do aparelho, auxiliando na remoção de sujeira e fios presos no rolo ou em outras partes do aspirador.
01	 Bateria de Lítio Ionizado	Fonte de energia recarregável do aspirador e também onde está disposto o visor de LED e botão de controle de níveis de velocidade.
01	 Rolo com Escova de Cerdas Emborrachadas	Ideal para o uso em conjunto com o aspirador vertical na limpeza de tapetes e carpetes. As cerdas emborrachadas ajudam a remover sujeira incrustada, pelos e fiapos com mais eficácia.
01	 Haste Prolongadora com Encaixe Rápido	Conecta o corpo do Aspirador Vertical aos acessórios de limpeza, permitindo o uso em pé com maior conforto ergonômico. Seu sistema de encaixe rápido facilita a montagem e troca de acessórios.
01	 Reservatório de Pó	Responsável por armazenar a sujeira aspirada. Deve ser esvaziado regularmente para garantir a eficiência do equipamento.
01	 Filtro Primário	Primeira camada de filtragem, que captura partículas maiores de sujeira, protegendo os componentes internos e prolongando a durabilidade do filtro HEPA.
01	 Filtro HEPA	Filtro de alta eficiência que captura partículas microscópicas, como poeira fina, ácaros e alérgenos, garantindo ar mais limpo.

2.3 Montagem do Produto

• Preparando o Aspirador para o Modo Vertical

1. Coloque a Bateria e o Reservatório de Poeira no corpo principal do aspirador, como nas imagens abaixo, até ouvir um clique.

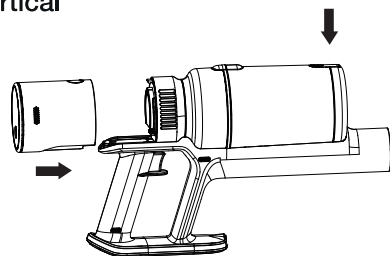

2. Insira a parte superior da Haste Prolongadora no corpo principal do aspirador.
3. Encaixe o Rolo com Escova de Cerdas Emborrachadas no outro lado da Haste Prolongadora até ouvir um clique.

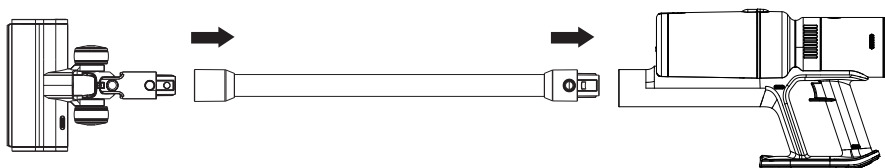

• Preparando o Aspirador para o Modo Portátil

1. Coloque a Bateria e o Reservatório de Poeira no corpo principal do aspirador, como nas imagens abaixo, até ouvir um clique.

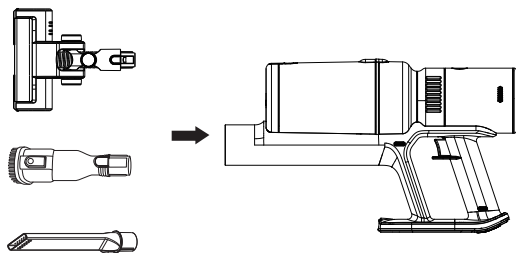
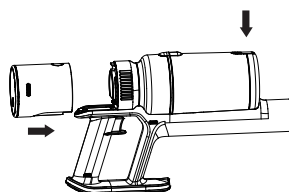

2. Escolha entre os acessórios de limpeza e acople diretamente na base do corpo principal.
3. Você também pode utilizar a haste prolongadora para aumentar seu alcance durante a limpeza no modo Portátil.

• Fixação do Suporte de Parede e Base de carregamento

1. Passe o fio do Cabo do Adaptador na entrada localizada na parte inferior do Suporte de Parede.
2. Use os parafusos e a trava plástica para fixar o fio, evitando que ele fique solto.

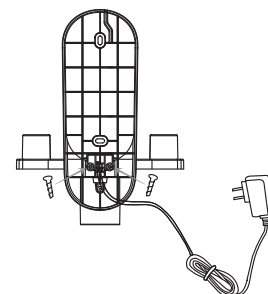
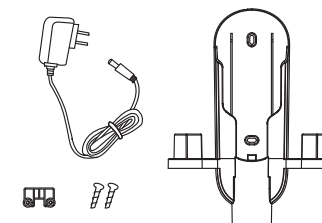

3. Posicione o suporte na parede na altura desejada.*
4. Marque os pontos dos parafusos antes de furar.
5. Fure a parede e insira as buchas. Fixe o suporte na parede usando os parafusos fornecidos.
6. Para finalizar, fixe o suporte na parede com os parafusos para pendurar o aspirador e acessórios, conforme imagem abaixo:

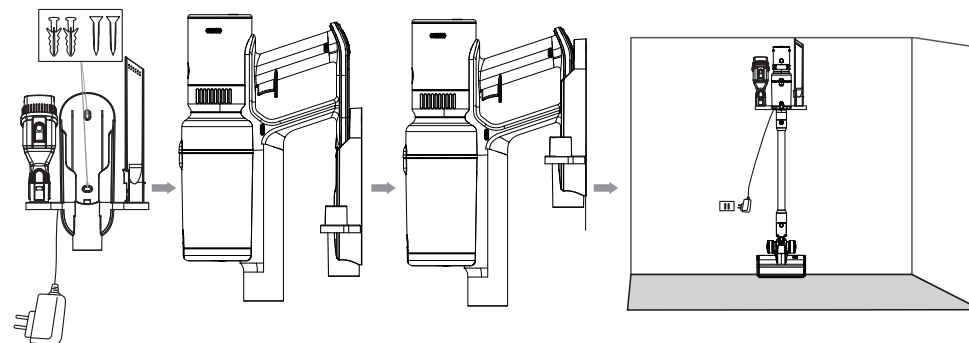

💡 Dicas e Atenção:

- O Aspirador Vertical KABUM! smart Lite possui 1,06 metros de altura. Para garantir que ele possa ser pendurado corretamente no suporte de parede, realize a perfuração acima dessa altura.
- Sempre escolha locais firmes e seguros para a instalação, preferencialmente em paredes de alvenaria, evitando áreas úmidas ou instáveis que possam comprometer a fixação e o carregamento do equipamento.
- Escolha um local que possua uma tomada elétrica próxima, para que o adaptador de carregamento possa ser conectado com facilidade, sem a necessidade de extensões ou emendas, garantindo assim maior segurança e praticidade no uso do seu aspirador.

3. Instruções de Uso

3.1 Ligando o Produto

Para ligar o seu Aspirador Vertical ou Aspirador Portátil, aperte o botão em forma de gatilho localizado na parte inferior da alça do corpo principal. Para desligá-lo, basta pressionar novamente o botão

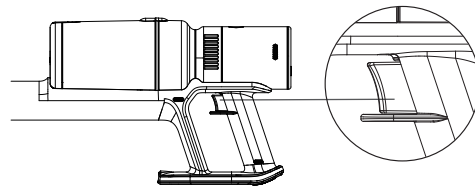

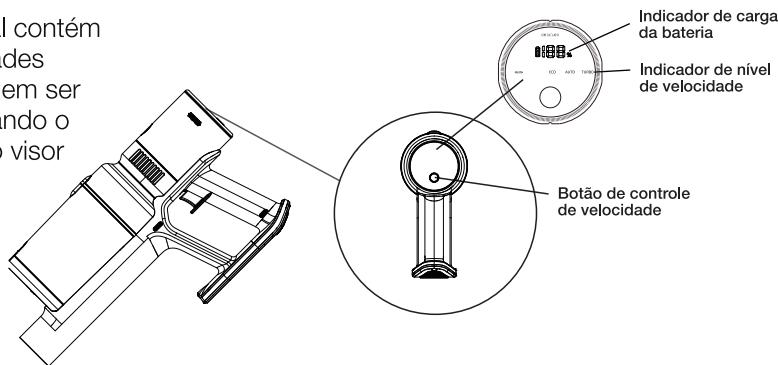

3.2 Níveis de Velocidade

O Aspirador Vertical contém 3 níveis de velocidades diferentes, que podem ser alterados pressionando o botão localizado no visor da bateria.



ECO: Para limpezas leves e rápidas. Acionado ao pressionar o botão do interruptor ao ligar. Indicado no visor com 1 led aceso em forma de 

PADRÃO: Para limpeza comum do dia-a-dia. Acionado quando você pressiona o botão de controle de velocidade **uma única vez**. Indicado no visor com 2 leds acesos em forma de 

TURBO: Para limpezas pesadas e difíceis. Acionado quando você pressiona o botão de controle de velocidade **duas vezes**. Quando pressionado novamente o modo volta para ECO. Indicado no visor com 3 leds acesos no formato de 

3.3 Carregamento da Bateria

A porcentagem de bateria poderá ser acompanhada pelo visor de LED

Você pode recarregar a bateria conectando o aspirador diretamente ao cabo de energia, pela porta de carregamento, ou colocando-o no suporte de parede após estar montado com o carregador.

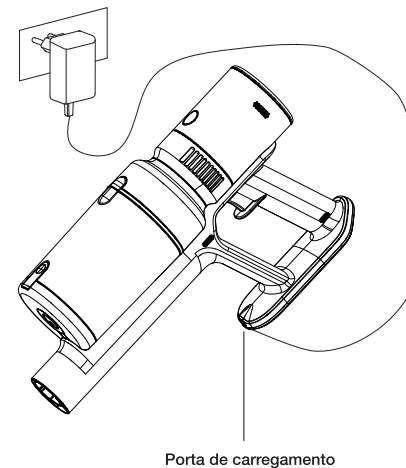
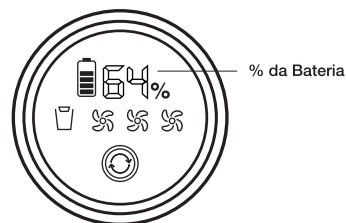

Porta de carregamento

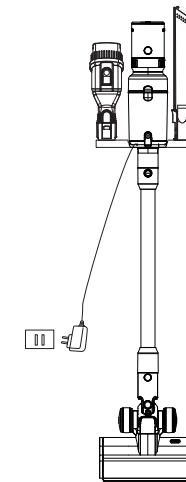

💡 Dicas e Atenção:

- Recarregue a bateria sempre quando o nível de energia for inferior a 25% para evitar interrupções durante a limpeza.
- Utilize apenas o adaptador fornecido pelo fabricante para evitar potenciais incidentes de segurança.

4. Limpeza e Conservação

4.1 Esvaziamento do Reservatório

Quando o reservatório estiver cheio, será indicado no visor led o ícone .

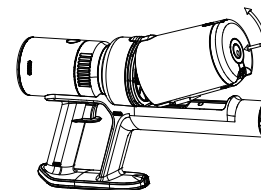

Para limpar o reservatório, você deve pressionar o botão abaixo do reservatório enquanto puxa o reservatório para cima, desacoplando do corpo principal.

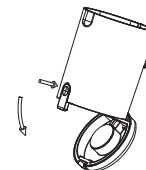

Destrave o reservatório pressionando o botão inferior para esvaziá-lo.

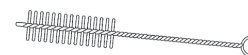

Utilize a escova de limpeza para auxiliá-lo a remover cabelos, pelos e demais sujeiras que possam estar presas no reservatório.

4.2 Limpeza do Filtro HEPA

Remova o sistema de filtragem (Filtro HEPA e Filtro primário) na parte de cima do reservatório de poeira, puxando-os no sentido indicado na imagem ao lado.

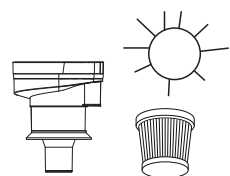

Lave-os bem utilizando água e sabão, e deixe-os secando sob a luz do sol.

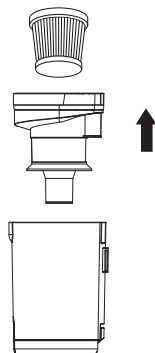

Monte Filtro HEPA de volta no Filtro Primário após estarem secos, e coloque-os de volta ao Reservatório de Poeira. Em seguida monte-o de volta ao Corpo Principal.

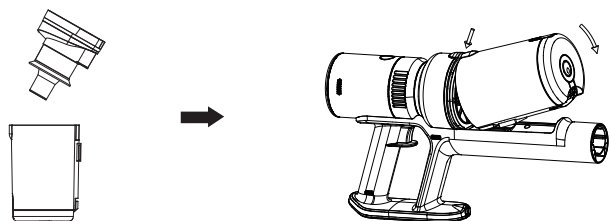

Dicas e Atenção:

- Para um melhor desempenho de limpeza, sugerimos limpar o reservatório de pó regularmente após cada uso.
- Nunca lave os compartimentos ou filtros em máquina de lavar louça, ou lavar roupas.

5. Problemas e Soluções

Código de Erro	Problema	Solução
E1	A tensão do carregador não é adequada.	Certifique-se que está utilizando o carregador fornecido juntamente com o produto.
E2	A escova da base está bloqueada.	Verifique se nenhum objeto estranho (sujeira, cabelo, fiapos, etc.) está impedindo a rotação normal da escova.
E3	Motor superaquecido.	Verifique se os filtros estão limpos e deixe o aparelho desligado durante 5 minutos.
E4	Bateria superaquecida.	Deixe o aparelho esfriar por 5 minutos.
E5	Motor da escova superaquecido.	Deixe o aparelho esfriar por 5 minutos.
E9	Bateria sobrecarregada.	O tempo de carregamento da bateria foi excedido. Desligue o aparelho da fonte de alimentação.

6. Garantia

TERMO DE GARANTIA

Para aproveitar ao máximo o seu produto, por favor leia atentamente o manual do produto e este Termo de Garantia. Caso seu produto apresente algum problema em **até 7 dias após a compra**, entre em contato com o KaBuM! através do nosso site www.kabum.com.br. Para casos de problemas apresentados após 7 dias da compra, entre em contato com nossa Assistência Técnica pelo telefone/Whatsapp **(19) 2112-9882**, de segunda a sexta, das 8h às 17h (exceto feriados, horário de Brasília) ou pelo e-mail: suporte.tecnico@deal4b.com.br. Vale lembrar que no site também é possível encontrar dicas de utilização e respostas a perguntas frequentes em www.kabum.com.br/faq.

CONDIÇÕES DE GARANTIA:

I. PRAZO DE VALIDADE DA GARANTIA

O KaBuM! assegura ao consumidor deste Produto, contados a partir da data de entrega do mesmo, **GARANTIA TOTAL de 12 meses para o produto, sendo:**

- **3 meses de Garantia Legal (de acordo com o Inciso II, do artigo 26, do Código de Defesa do Consumidor) e;**
- **9 meses de Garantia Contratual.**

GARANTIA TOTAL de 03 meses para os acessórios, de acordo com o Inciso II, do artigo 26, do Código de Defesa do Consumidor. Ou seja, para os acessórios não haverá 09 meses de Garantia Contratual.

Para que a Garantia Total tenha validade, orientamos que além deste termo, você apresente a Nota Fiscal de compra do produto dentro da caixa.

Esta Garantia é válida para todo o território nacional e cobre os vícios previstos no artigo 18 do Código de Defesa do Consumidor, desde que o seu produto tenha sido utilizado corretamente e de acordo com as normas e recomendações descritas neste documento e nos manuais.

A GARANTIA NÃO COBRE PROBLEMAS POR MAU USO.

IMPORTANTE: Além das demais opções constantes neste Termo, seu produto não estará coberto se houver danos decorrentes da instalação inadequada, bem como quaisquer modificações que alterem a funcionalidade ou a capacidade do mesmo.

A instalação do produto deve ser feita de acordo com o Manual do Usuário e/ou Guia de Instalação. O KaBuM! não se responsabiliza pela instalação deste produto. Caso seu produto necessite de instalação e/ou configuração por um técnico capacitado, procure um profissional especializado, as suas próprias expensas, ou seja, os custos desses serviços não estão inclusos no valor do produto e não serão arcados e/ou reembolsados pelo KaBuM!.

O KaBuM! não se responsabiliza por eventuais tentativas de fraudes e/ou sabotagens em seus produtos.

Quando aplicável, mantenha as atualizações do software e aplicativos em dia, assim como as proteções de rede necessárias para proteção contra invasões (hackers). O

equipamento é garantido contra vícios dentro das suas condições normais de uso, sendo importante que se tenha ciência de que, em caso de equipamento eletrônico, este não está livre de fraudes e burlas que possam interferir no seu correto funcionamento.

Conforme previsto no §1º do artigo 18 do Código de Defesa do Consumidor, o KaBuM! terá até 30¹ (trinta) dias para sanar eventual vício em seu produto, desde que o problema tenha ocorrido dentro do período de vigência da sua Garantia.

Alguns de nossos produtos são coletados por transportador próprio, indicado pelo KaBuM!, enquanto outros produtos precisam ser enviados por você, para o KaBuM!, via Correios. A forma de envio será esclarecida, pelo KaBuM!, durante o processo. Caso o produto seja encaminhado para a Assistência Técnica por meio dos Correios ou coletado por transportador próprio, a contagem do prazo de 30 (trinta) dias para sanar eventual vício iniciará A PARTIR DA DATA DE RECEBIMENTO DO PRODUTO PELA ASSISTÊNCIA TÉCNICA, e terminará NA DATA DE POSTAGEM POR ESTA a você. Sua rastreabilidade poderá ser acompanhada por meio do número do E-Ticket fornecido por meio dos Canais de Atendimento.

II. ATENDIMENTO DA GARANTIA

O KaBuM! não presta serviços de Garantia em domicílio. Portanto, para utilização de sua Garantia, você deverá entrar em contato com o KaBuM! por meio de nossos telefones, e-mail ou chat disponíveis em nosso site www.kabum.com.br/faq e você será direcionado à abrir uma solicitação referente à Garantia, diretamente em nosso site.

Você deverá preencher corretamente todos os campos disponíveis, bem como informar, detalhadamente, o estado em que o produto se encontra, apresentar um breve relato do ocorrido e evidências do vício do produto por meio de fotos ou vídeos, por exemplo. Estando dentro das condições de Garantia, o KaBuM! solicitará o envio do produto para análise, acompanhado da Nota Fiscal de compra.

Quando seu produto ou uma de suas peças forem trocados pelo KaBuM! ou por seus representantes autorizados, essas peças passarão a ser de propriedade do KaBuM!.

O KaBuM! durante esta Garantia não se responsabilizará:

- a) Pelos custos do envio do seu produto para o local no qual ele será reparado ou sua devolução, caso identificado previamente o mau uso do mesmo pelo Consumidor. ESTAS DESPESAS SERÃO DE SUA EXCLUSIVA RESPONSABILIDADE;
- b) Por qualquer dano ou atraso que venha ocorrer durante o transporte dos produtos enviados para análise de Garantia. É DE SUA EXCLUSIVA RESPONSABILIDADE EMBALAR SEU PRODUTO DE FORMA SEGURA, EVITANDO QUE O MESMO SOFRA IMPACTOS DURANTE O TRANSPORTE.

Sendo identificado o mau uso quando da análise em Garantia, o KaBuM! retornará o produto ao cliente sem reparo ou troca.

III. COBERTURA DA GARANTIA

Caso você necessite acionar o KaBuM! saiba que a Garantia NÃO COBRE:

- a) Vícios que não forem de fabricação, mas sim causados pelo Consumidor ou por quaisquer terceiros estranhos ao fabricante;
- b) Bateria e acessórios que acompanham o Produto, tais como fones de ouvido, carregador, teclado, capa protetora, cabo conversor mini, micro-USB, cartão removível, cartão SIM, caneta apontadora e demais itens;
- c) Danos causados pelo uso de componentes ou produtos de terceiros e acessórios não

¹ O prazo de 30 (trinta) dias é um limite máximo que pode ser atingido pela soma dos períodos mais curtos utilizados, e poderá ser ampliado quando a solução do problema apresentado não comportar reparo dentro dos 30 (trinta) dias iniciais, conforme previsão do § 2º do artigo 18 do Código de Defesa do Consumidor.

autorizados ou não homologados pelo KaBuM!;

- d) Formatação do Sistema Operacional do Produto. Importante: é de sua responsabilidade manter as cópias (backup) regulares de seus arquivos (fotos, textos, contatos, etc.) porque esta Garantia não cobre eventual perda e nem a realização de cópias;
- e) Danos causados pela flutuação de energia elétrica ou descargas elétricas na rede;
- f) Danos decorrentes da instalação inadequada, bem como quaisquer modificações que alterem a funcionalidade ou a capacidade do produto;
- g) Danos decorrentes de mau uso ou uso inadequado, incluindo, mas não se limitando a quedas, golpes, fogo, alta umidade ou chuva, produtos de limpeza, exposição ao excesso de calor, interferência magnética, armazenamento, adaptadores desconhecidos ou danificados, utilização de objetos pontiagudos, violação, transporte inadequado, desgaste natural das partes, peças e componentes, dentre outros;
- h) Defeitos decorrentes do descumprimento das normas e recomendações de manutenção descritas neste documento e nos manuais do produto, casos fortuitos ou de força maior, bem como aqueles causados por acidentes e forças da natureza;
- i) Produtos que sofreram influência de natureza química, eletromagnética, elétrica ou animal (insetos, etc.);
- j) Produtos com o número de série adulterado ou rasurado.
- Esta Garantia não cobre perda de dados, portanto, recomenda-se, se for o caso do produto, que o Consumidor faça uma cópia de segurança regularmente dos dados que constam no produto.

CUIDADO! Para não perder o direito à Garantia você deve observar os seguintes itens:

- a) Não modificar, violar ou consertar seu produto, alterando sua funcionalidade ou a sua capacidade, por conta própria ou por meio de pessoas não autorizadas pelo KaBuM!;
- b) Guardar a Nota Fiscal e apresentá-la quando ocorrer o acionamento da Garantia para reparo;
- c) Cuidar muito bem de seu produto evitando quaisquer danos ou mau funcionamento ocasionado pelo mau uso ou uso inadequado, incluindo, mas não se limitando a quedas, golpes, fogo, alta umidade ou chuva, produtos de limpeza, exposição ao excesso de calor, interferência magnética, armazenamento, adaptadores desconhecidos ou danificados, utilização de objetos pontiagudos, violação, transporte inadequado, dentre outros;
- d) Não substituir o Sistema Operacional, não fazer upgrade (atualização dos componentes do hardware² ou do software³) e/ou instalar expansões não originais de fábrica, não utilizar programas “piratas”;
- e) Evitar a contaminação de seu produto por “vírus”, instalação de programas indesejados, instalação de programas incompatíveis com a capacidade de processamento do seu produto;
- f) Cuidar com o manuseio e conexão de cabos, acessórios e dispositivos em geral que causem danos ao seu produto;
- g) Não danificar, rasurar ou de qualquer forma alterar o número de série do seu produto – ele é a forma de identificação e cadastro do seu Produto no KaBuM!;
- h) Não ligar o seu produto em redes elétricas desconhecidas, com flutuação de energia elétrica ou em redes elétricas improvisadas ou extensões de luz.

² Hardware é a parte física do seu Produto.

³ Software é conjunto de componentes lógicos ou sistema de processamento de dados de seu Produto

IV. CANAIS DE ATENDIMENTO

Para que seu atendimento seja ágil, tenha sempre em mãos o número do seu pedido e a Nota Fiscal de compra.

Você pode nos encontrar:

• **Atendimento em até 7 dias após a compra:** Entre em contato com o KaBuM! através do site www.kabum.com.br.

• **Atendimento após 7 dias da compra:**

1. Via WhatsApp: Mande mensagem para **(19) 2112-9882**. De segunda a sexta, exceto feriados, das 8 às 17 horas (horário de Brasília);

2. Via E-mail: suporte.tecnico@deal4b.com.br

3. Se suas dúvidas não forem solucionadas pelos canais acima, por favor, ligue para (19) 2112-9882 por meio de uma chamada telefônica convencional. Nossa assistência técnica estará disponível de segunda a sexta-feira, exceto feriados, das 8 às 17 horas (horário de Brasília), para prestar o suporte necessário.

Sendo estas as condições deste Termo de Garantia, o KaBuM! se reserva o direito de alterar as características gerais, técnicas e estéticas de seus produtos sem aviso prévio.